



[www.lg.com](http://www.lg.com)

Telif Hakkı © 2023 LG Electronics Inc.  
Tüm Hakları Saklıdır.

# LG OLED TV

## KULLANIM KILAVUZU

### Güvenlik ve Referans

Setinizi çalıştırmadan önce bu kılavuzu  
lütfen dikkatle okuyun ve ileride  
başvurmak için saklayın.

Ürüne ait model ve seri numarası, ürünün arka  
tarafında ve yan tarafında yer almaktadır. Servis  
hizmetine ihtiyaç duyduğunuzda kullanmak üzere  
bilgileri kaydedin.



Model

---

Seri No.

---

# Bu kılavuzu okumaya başlamadan önce

- TV'nizi çalıştırmadan önce bu kılavuzu tamamen okuyun ve ileride başvurmak için saklayın.
- Kurulum, kullanım, sorun giderme, teknik özellikler, lisans vb. konuların bulunduğu kılavuzu web sitesinden indirebilir ve içerikleri PC'niz veya mobil cihazınız üzerinden görüntüleyebilirsiniz.
- **Kullanıcı Kılavuzu** : Bu TV hakkında daha fazla bilgi için ürünle birlikte verilen KULLANICI KILAVUZU okuyun. (Modele bağlı olarak değişkenlik gösterebilir)
  - KULLANICI KILAVUZU açmak için  → [] → [Destek] → [Kullanıcı Kılavuzu]

## Ayrı Satılan Öğeler

- Ayrı satılan öğeler haber verilmeksizin değiştirilebilir veya kalitesinin artırılması amacıyla üzerinde değişiklik yapılabilir. Bu öğeleri satın almak için satıcınızla temas kurun. Bu cihazlar yalnızca belirli modellerle birlikte çalışır.
  - Model adı veya tasarımı, ürün fonksiyonlarının yükseltilmesine, üreticinin koşullarına veya politikalarına bağlı olarak değiştirilebilir.
  - Antenleri ve harici cihazları bağlamak için ayrıca bir kablo satın alınmalıdır.
- ✓ **Not**
- Ürün özellikleri ya da bu kılavuzun içeriği, ürün işlevlerinin yükseltilmesine bağlı olarak önceden haber verilmeksizin değiştirilebilir.
  - Ürününüzle birlikte verilen öğeler modele göre değişiklik gösterebilir.
  - Gösterilen resim sizin TV'nizden farklı olabilir.

## Uyarı! Güvenlik talimatları



**DİKKAT** : ELEKTRİK ÇARPMASI RİSKİNİ AZALTMAK İÇİN KAPAĞI (VEYA ARKA KISMI) ÇIKARMAYIN. ÜRÜNÜN İÇİNDE KULLANICININ BAKIM YAPABİLECEĞİ PARÇALAR BULUNMAMAKTADIR. KALİFİYE SERVİS PERSONELİNE DANIŞIN.



Bu simge, kullanıcıyı ürün muhafazasının içinde elektrik çarpması riskine neden olabilecek büyüklükte yalıtılmamış "tehlikeli voltaj" bulunduğu konusunda uyarma amacı taşır.



Bu simge, kullanıcıyı aygıtlarla birlikte verilen belgelerle çalıştırmaya ve bakıma (servise) ilişkin önemli talimatlar bulunduğu konusunda uyarma amacı taşır.

**UYARI** : YANGIN VE ELEKTRİK ÇARPMASI RİSKİNİ AZALTMAK İÇİN BU ÜRÜNÜ YAĞMURA VEYA NEME MARUZ BIRAKMAYIN.

- YANGIN ÇIKMASINI ÖNLEMEK İÇİN MUMLARI VEYA AÇIK ATEŞE SAHİP DİĞER ÖGELERİ BU ÜRÜNÜN DAIMA UZAK TUTUN.
- **TV'yi ve Uzaktan Kumanda'yı Aşağıdaki Ortamlara Koymayın**:
  - Ürünü, üzerine doğrudan güneş ışığı gelmeyecek biçimde yerleştirin.
  - Banyo gibi yüksek oranda nem içeren bir alan.
  - Fırın gibi herhangi bir ısı kaynağının ya da ısı üreten diğer aygıtların çevresi.
  - Ürünün buhara ve yağa kolaylıkla maruz kalabileceği mutfak tezgahları veya hava nemlendiricilerin çevresi.
  - Yağmura veya rüzgara maruz kalan bir alan.
  - Sıvı damlamasına veya sıçramasına maruz bırakmayın ve vazo, bardak gibi içinde sıvı bulunan nesnelere cihazın üstüne veya yukarısına (ör. ünitenin üzerindeki rafa) koymayın.
- **Havalandırma**
  - TV'yi benzin veya mum gibi tutuşabilir nesnelere yanına koymayın veya doğrudan klimaya maruz bırakmayın.
  - Aşırı tozlu ortamlara kurmayın.
  - Aksi halde yangın, elektrik çarpması, yanma/patlama, arıza veya ürün bozulması gibi durumlar yaşanabilir.
- **Havalandırma**
  - TV'nizi, yeterli havalandırmaya sahip bir alana kurun. Kitaplık gibi dar bir alana kurmayın.
  - Ürünü halı veya minder üzerine kurmayın.
  - Ünite prize takılıken ürünü bez veya diğer malzemelerle örtmeyin veya bloklamayın.
- Havalandırma açıklıklarına dokunmamaya özen gösterin. Uzun süre TV izlediğinizde havalandırma açıklıkları ısınabilir.

- Elektrik kablosunu bükülme, dolanma, sıkışma, kapaşı sıkışma veya üzerine basılma gibi fiziksel veya mekanik zararlardan koruyun. Özellikle fişlere, duvar prizlerine ve kablounun cihazdan çıktığı noktaya dikkat edin.
  - Güç kablosu prize takılıyken TV'yi hareket ettirmeyin.
  - Hasarlı veya gevşek bağlantılı güç kablolarını kullanmayın.
  - Güç kablosunu fişinden tutarak prizden çıkarın. TV fişini çekmek için güç kablosuna asılmayın.
  - Aynı AC elektrik prizine birden fazla cihaz bağlamazın, yangın veya elektrik çarpmasıyla sonuçlanabilir.
  - **Aygıtın Ana Güç ile Bağlantısını Kesme**
    - Güç fişi bağlantı kesme aygıtıdır. Acil bir durumda güç fişi kolayca erişilebilir olmalıdır.
  - Çocuklarınızın TV üzerine çıkmasına veya TV'ye asılmasına izin vermayın. Aksi halde TV düşebilir ve ciddi yaralanmalara yol açabilir.
  - **Dış Anten Topraklaması** (Ülkeye göre değişebilir):
    - Dış anten kuruluşa aşağıda belirtilen önlemleri uygulayın. Dış mekan anten sistemi, havai elektrik hatlarının veya diğer elektrikli ıskı ya da güç devrelerinin yakınında veya bu tür güç hatları veya devreleriyle temas edebileceği bir yerde konulmamalıdır. Aksi takdirde ölümlü veya ciddi yaralanmalar meydana gelebilir.
  - Şimşek çakması / yıldırım düşmesi sırasında asla bu cihaza veya antene dokunmayın. Elektrik çarpabilir.
  - Güç kablosunun TV'ye ve duvar prizine sıkıca bağlandığından emin olun. Aksi takdirde fiş veya prize onarımı mümkün olmayan hasar oluşabilir. Bazı olağanüstü durumlarda yangın çıkabilir.
  - Ürüne metalik veya yabancı nesne yerleştirmeyin. Ürünün içine yabancı bir nesne düşerse güç kablosunu prizden çekin ve müşteri hizmetleriyle irtibata geçin.
  - Prize takılıyken, güç kablosunun ucuna dokunmayın. Elektrik çarpabilir.
  - **Aşağıdaki durumlardan biri oluşursa derhal ürünün fişini çekin ve yerel müşteri hizmetleri ile irtibata geçin.**
    - Ürün zarar gördüyse.
    - Ürüne (AC adaptörü, güç kablosu veya TV gibi) su veya farklı bir madde gireirse.
    - TV'den duman kokusu veya farklı kokular geliyorsa.
    - Şimşek çakması / yıldırım düşmesi varsa veya ürün uzun süre boyunca kullanılmadıysa.
- TV'yi uzaktan kumanda üzerinden veya düğmesinden kapatmış olsanız bile, fişi prizden çekmediğiniz sürece AC güç kaynağı ile TV arasındaki bağlantı devam eder.
- TV yakınında yüksek gerilimli elektrikli ekipman (örn. böcekavara) kullanmayın. Aksi takdirde ürün arızalanabilir.
  - LG Electronics'den yazılı izniniz olmadıkça bu ürün üzerinde değişiklik yapmaya çalışmayın. Yangın veya elektrik çarpması kazaları olabilir. Servis ve onarım için yerel müşteri hizmetlerimizle irtibata geçin. İzinsiz değişiklik, kullanıcının bu ürünü çalıştırma yetkisini geçersiz kılabilir.
  - Yalnızca LG Electronics onaylı orijinal ekipmanları / aksesuarları kullanın. Aksi takdirde yangın, elektrik çarpması, arıza veya ürün hasarı gibi durumlar yaşanabilir.
  - AC adaptörü veya güç kablosunu asla parçalarına ayırmayın. Bu durum, yangın veya elektrik çarpması ile sonuçlanabilir.
  - Adaptörü düşürmeyecek ve çarpmayacak şekilde, dikkatlice kullanın. Darbe alması halinde adaptör hasar görebilir.
  - Yangın ve elektrik çarpması riskini azaltmak için TV'ye ıslak ellerle dokunmayın. Güç kablosu girişleri ıslaksa ya da tozlanmışsa fişi iyice kurulayın veya üzerindeki tozu alın.
  - **Piller**
    - Aksesuarları (pil vb.) çocukların ulaşamayacağı güvenli bir yerde saklayın.
    - Pillerle kısa devre yaptırmayın, parçalarına ayırmayın veya ısınmalarına imkan vermeyin. Pilleri ateşe atmayın. Piller açısı ısıya maruz bırakılmamalıdır.
    - Dikkat: Pilin yanlış türde bir pille değiştirilmesi halinde yangın veya patlama riski.
  - **Taşıma**
    - Taşıma sırasında ürünün kapatıldığından, fişinin çekildiğinden ve tüm kabloların çıkarıldığından emin olun. Büyük TV'leri taşımak için 2 ya da daha fazla kişiye ihtiyaç olabilir. TV'nin ön paneline bastırmayın veya baskı uygulamayın. Aksi takdirde ürün hasarına, yangına veya yaralanmaya sebep olabilirsiniz.
  - Nem önleyici malzemeyi ya da vinil ambalajı çocukların erişemeyeceği yerde saklayın.
  - Ürüne çarpmayın, içine herhangi bir şey düşürmeyin ve ekrana hiçbir şey fırlatmayın.
  - Panele elinizle veya çivi, kurşun kalem ya da tükenmez kalem gibi keskin bir nesne ile bastırmayın veya üzerini çizmeyin. Bu, ekranın hasar görmesine sebep olabilir.
  - **Temizleme**
    - Temizlik sırasında güç kablosunu prizden çekin ve yumuşak, kuru bir bezle hafifçe silin. TV'ye doğrudan su ve farklı bir sıvı püskürtmeyin. Ürünlere ve panellerine zarar verebilecek cam temizleyici, oda spreyi, böcek ilacı, yağ, cila (araba, endüstriyel), aşındırıcı, tiner, benzen, alkol ve benzeri maddeleri kesinlikle kullanmayın. Aksi takdirde elektrik çarpması veya ürün hasarıyla sonuçlanabilir.

## TV'nin Kaldırılması ve Taşınması

TV'nin kaldırılırken veya taşınırken çizilmesini ya da hasar görmesini önlemek ve tipi ve boyutu ne olursa olsun emniyetli ve uygun şekilde taşınmasını sağlamak için aşağıdakileri okuyun.

- TV'nin kutuda ya da TV'nin orijinal ambalaj malzemesinde taşınması önerilir.
- TV kaldırılmadan ya da taşınmadan önce, güç kablosunu ve diğer tüm kabloları çıkarın.
- TV'yi tutarken hasar görmesini önlemek amacıyla ekran size doğru bakmamalıdır.
- TV çerçevesinin yan ve alt kısmını sıkıca tutun. Saydam kısım, hoparlör ve hoparlör ızgarası alanından tutmadığınızdan emin olun.
- Büyük bir TV taşınırken, en az 2 kişi hazır bulunmalıdır.
- Taşıma esnasında, TV'yi sarsmayın veya aşırı titreşime maruz bırakmayın.
- Taşıma esnasında, TV'yi dik tutun, kesinlikle yan döndürmeyin ya da sola veya sağa doğru yatırmayın.
- Aşırı basınç uygulanması gövde çerçevesinin katlanıp bükülmesine yol açabilir, bu durum ekrana hasar verebilir.
- TV'yi tutarken çıkıntılı düğmelere zarar vermeye dikkat edin.



- Hasar görmesini önlemek için ekrana hiçbir koşulda dokunmayın.
- TV setine ayaklığı takarken ekranı çizilmelere karşı korumak için destekli bir masaya veya düz bir yüzeye önu aşağı bakacak şekilde yerleştirin.

## Sehpa üzerine montaj

- 1 TV'yi kaldırıp sehpa üzerinde dik konuma getirin.
  - Uygun havalandırma için duvarla arasında 10 cm (minimum) boşluk bırakın. (Modele bağlı olarak değişkenlik gösterebilir)
- 2 Güç kablosunu prize takın.



- Ürünü monte ederken vidaların üzerine yabancı madde (yağ, yağlayıcı vb.) uygulamayın. (Bu durum, ürüne zarar verebilir.)
- Ürün kullanım ömrü ve güvenliğiniz için onaylanmamış öğeler kullanmayın.
- Onaylanmamış öğelerin kullanılmasından kaynaklanan hasar ve yaralanmalar garanti kapsamına girmez.
- TV'yi bir ayaklığa monte ederseniz ürünün aşırı dönmesini önlemek için gerekli önlemleri almanız gerekir. Aksi halde ürün düşebilir ve yaralanmalara yol açabilir.
- Standı monte ederken, verilen tüm vidaların takılı olduğundan emin olun. Vidalar tam olarak sıkılmazsa ürün eğilebilir veya devrilebilir, bu da hasara neden olabilir. Vidaların aşırı kuvvetle sıkılması, vida bağlantısının aşınması nedeniyle yerinden çıkmasına neden olabilir.
- Bir kabini veya bir stand kullanarak bir rafa monte ederken, genişliğinin TV'ninkinden daha büyük olduğundan emin olun. (Modele bağlı olarak değişkenlik gösterebilir)
- TV standın üzerindeyse ekranı hafifçe arkaya doğru eğilmiş olabilir. Stant düz bir zeminde değilse veya altında bir nesne olduğu için dengede durmuyorsa, ürün düşebilir. Yaralanmalara veya ürünün hasar görmesine neden olabilir. (Modele bağlı olarak değişkenlik gösterebilir)

## TV'yi Duvara Sabitleme

- 1 Delikli civataları ya da TV braketlerini ve civatalarını TV'nin arka tarafına takarak sıkın.
    - Delikli civataların konumunda takılı civata varsa öncelikle bu civataları sökün.
  - 2 Duvara montaj braketlerini civatalarla duvara monte edin. Duvara montaj braketinin konumuyla TV'nin arkasındaki delikli civataları birbirine hizalayın.
  - 3 Delikli civatalarla duvara montaj braketlerini sağlam biriple sıkıca bağlayın. İpin düz yüzeye yatay konumda kalmasını sağlayın.
- TV'yi emniyetli bir şekilde destekleyecek kadar büyük ve sağlam bir platform veya kabin kullanın.
  - Braket, civata ve ipler ürünle birlikte verilmez. Yerel satıcınızdan ilave aksesuarlar alabilirsiniz.

## Ayaklık (Ayrı Satılan Öğeler)

(Modele bağlı olarak değişkenlik gösterebilir)

| Ayaklık     | Model        |
|-------------|--------------|
| SR-G3WU55   | OLED55G3*    |
| SR-G3WU65   | OLED65G3*    |
| SR-G3WU8377 | OLED77/83G3* |

## Duvara Sabitleme

TV'nin arka tarafına dikkatli bir şekilde isteğe bağlı bir duvara montaj braketini bağlayın ve duvara montaj braketini zemine dik ve sağlam bir duvara takın. TV'yi başka yapı malzemelerine bağlamanız durumunda, lütfen yetkili personelle temas kurun. LG, duvar montajının kalifiye bir kurulum uzmanı tarafından yapılmasını önerir. LG duvar montaj braketini kullanmanızı öneriyoruz. LG'nin duvar montaj braketini kablolar bağlı halde kolayca taşıyabilir. LG duvar montaj braketini kullanmadığınızda lütfen yeterince güvenli bir duvar montaj braketini kullandığınızdan ve arkasında harici ağıt bağlantıları için yeterince boşluk bıraktığınızdan emin olun. Sabit duvar montaj arabirimlerini takmadan önce tüm kabloları bağlamanız önerilir.



- TV'yi duvara monte etmeden önce, ayaklık takma işlemini tersine doğru gerçekleştirerek ayaklığı çıkarın.
- Vidalar ve duvara montaj braketini hakkında daha fazla bilgi için Ayrı Parça Alımı bölümüne bakın.
- Ürünü duvara monte etmeyi düşünürseniz ürünün arkasına VESA standart montaj aparatı (isteğe bağlı parçalar) takın. Seti duvara montaj braketine (isteğe bağlı parçalar) takarken düşmeyecek şekilde dikkatlice sabitleyin.
- TV'yi duvara sabitlerken, TV'nin arkasındaki güç ve sinyal kablolarına asılmayın.
- Yağ veya yağ buharına maruz kalma ihtimali bulunuyorsa bu ürünü duvara monte etmeyin. Bu, ürünün hasar görmesine ya da düşmesine neden olabilir.
- Tam Temaslı Duvar Bağlantısını kurarken, bazı duvar koşulları sebebiyle TV duvara sıkıca temas etmeyebilir.

## Güvenlik Önlemleri

(OLW480B, LSW440B hariç)

- Düzgün kurulumu sağlamak için profesyonel kurucular bu kılavuzu dikkatlice okumalıdır.
- Profesyonel kurucular kurulumdan sonra bu kılavuzu müşterilere iletmeli ve okumaya ve gelecekte başvurmak üzere müsait bir yerde saklamaya onları teşvik etmelidir.  
Kurulum kılavuzunu okuduktan sonra gelecekte başvurmak için müsait bir yerde saklayın.



- Ürünün kurulumu için mağaza tarafından atanan profesyonel bir kurucu isteyin.  
Profesyonel kurucu dışındaki herhangi biri tarafından kurulum oldukça tehlikelidir ve yaralanmalarla sonuçlanabilir.
- Ürünü, ağırlığını kaldıramayacak dengesiz bir alana kurmayın.  
Eğer kurulum alanı yeterli değilse ürünün düşmesi ve yaralanmalarla sonuçlanabilir.

- Kurulumdan sonra ürünü taşımak veya değiştirmek için mağaza tarafından atanan profesyonel bir kurucu ile irtibat kurun.  
Kurulum teknik bir görevdir ve kişinin ürünü tek başına kurmaya veya taşımaya kalkması durumunda güvenlik sorunları oluşabilir.
- Kurulum sonrasında ürüne asılmayın veya ciddi darbelerle maruz bırakmayın.  
Bunu yapmak ürünün düşmesi ve yaralanmalarla sonuçlanabilir.
- Ürünü bir duvara kurarken, güç kablosunu veya sinyal kablolarını TV'nin arkasından sarkıtmayın.  
Bu, kabloların hasar almasına yol açabilir ve yangınla, elektrik çarpmasıyla veya ürünün arızalanmasıyla sonuçlanabilir.
- Ürünü kurarken iş eldiveni taktığınızdan emin olun.  
- Korumasız ellerle takmak yaralanmalara neden olabilir.
- Ürünü, kurulum kılavuzunda bulunan talimatlar doğrultusunda kurmamak ciddi yaralanmalarla veya ürün hasar almasıyla sonuçlanabilir.
- Ürünü kurarken veya ürünün yüksekliğini ayarlarken en az iki kişinin bulunduğundan emin olun.  
Kurulum veya ayarlamaları tek başınıza yapmak yaralanmalarla veya ürünün hasar almasıyla sonuçlanabilir.
- Kurulumu devam etmeden önce duvarın uygun olduğundan emin olun. Ürün ile birlikte tedarik edilen kenet ve vidaları kullanın.  
Onaylanmamış herhangi kenet veya vidanın kullanılması ürünün ağırlığını taşıyamayabilir, bu da güvenlik riskleri doğurmaktadır.
- Kurulum için duvarı delerken, belirtilen ebatlardaki matkap uçlarının ve matkapların kullanıldığından emin olun. Delik derinliği için talimatları takip edin.  
Delme ve ürün kurulumu için kurulum kılavuzunda belirtilenler dışında yöntemler kullanmak dengesiz kurulumlarla ve potansiyel güvenlik sorunlarıyla sonuçlanabilir.
- Ürünü ıslak bir bezle silmeyin veya ürünün kurulduğu yerin altında bir ısıtma ekipmanı veya nemlendirici kullanmayın.  
Su veya buhar ürünün içine girebilir ve aşırı ısınma yangın, elektrik çarpması veya arızalanmalarla sebep olabilir.
- Ürünü bir yangın fiskeyi veya detektörünün, şok veya titreşimin gerçekleşebileceği bir yerin veya bir yüksek voltajlı kablo veya güç kaynağının yakınına kurmayın.
- Kurulumdan önce ürünün güç kablosunu duvar prizinden çıkartın.  
Ürünü güç kablosu bağlıyken kurmak elektrik çarpması veya yangınla sonuçlanabilir.
- Ürünü çıplak ellerinizle kurmayın. İş eldivenleri giyin.  
İş eldivenleri giymemek yaralanmalarla sebep olabilir.
- Ürünü tedarik edilen kabloyla bağlayın. Onaylanmamış bir kablo kullanmak duvara sürtünme ile hasara sebep olabilir. Tedarik edilen kablo dengesizliğini kullandığınızdan emin olun. (Bu, modeller arasında farklılık gösterebilir.)

## Kurulumdan Önce

(OLW480B, LSW440B hariç)

- Ürünü, TV'yi bir duvara kurmak dışında bir amaç için kullanmayın.
  - Dikkatsiz kurulum veya duvar bağlantısının uygunsuz veya yetkisiz kullanımından kaynaklanan ürün hasarı ve güvenlik kazalarından kaçının.
  - Duvar bağlantısının uygun kurulumu için kurulum kılavuzundaki talimatları takip edin.
  - Eğer kurulum sürecini tamamiyle anlayamıyorsanız derhal kurulumu durdurun ve servis merkezi ile iletişime geçin.
- Sorularınızdan sonra hala kurulum sorunları sürüyorsa profesyonel bir kurucu kullanın.

- Bu ürünün beton bir duvara ya da ahşap dikmeye kurulması tavsiye edilir. Bu ürünün başka yüzeylere (ahşap, kontrplak, tuğla, vs.) kurulması önerilmez. Uygunsuz kurulum ürünün düşmesi ile sonuçlanabilir.
- Ürünü sadece dikey bir duvara kurun.

Bina standartlarını aşan eğilimli bir duvara veya ağır şekilde eğilimli bir duvara veya tavana kurmayın.

- LG, ürünün, örneğin ağır şekilde eğilimli duvarlar veya tavanlara uygunsuz kurulumundan doğan sorunlardan sorumlu değildir.
- Kurulumdan önce ambalaj içerisindeki aksesuarları kontrol edin. İç ambalaj açıldıktan sonra herhangi kayıp veya hasarlı aksesuar için sorumluluk almamaktayız.

- Bir bebek veya çocuk ambalaj içerisindeki aksesuarları yatarsa, boğulma gibi bir çok güvenlik kazası oluşabilir. Ambalaj içerisindeki aksesuarları bebek ve çocukların erişemeyeceği yerlerde saklayın.

- Vidaları sıkarken, tamamen oturana kadar sıkın.

Vidaları sıkarken aşırı güç kullanmaktan kaçının. Aksi takdirde duvar ve ürüne hasar verebilir veya ürünün sertliğini veya performansını düşürebilirsiniz.

- Belirtilen çekme yükünü aşan TV'ler kurılmaktan kaçının, ve ürüne herhangi harici güç uygulanmasına izin vermeyin.
- Kurulum sırasında çalışma aletlerini dikkatli kullanarak kazalardan kaçının.

## Kurulum aletleri

- “+” şekilli tornavida (manüel veya elektrikli) / tesviye cihazı / matkap / beton için Ø 8 mm matkap ucu veya çelik için Ø 4 mm matkap ucu

## TV'yi Duvara Sabitleme

(OLW480B, LSW440B hariç)

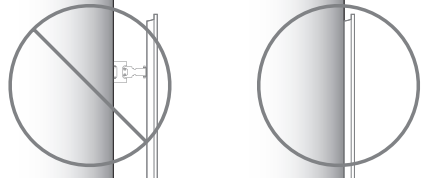

- Lütfen kurulumdan sonra TV'yi duvara yakın kullanın.

## Kenetleri ve vidaları sabitlemek

(OLW480B, LSW440B hariç)

Lütfen aşağıdakilerden emin olun:

- Duvarın malzemesinin ve kalınlığının ve finisaj malzemesinin kurulum kılavuzu ile uyumlu olduğunu kontrol edin. Montaj işlemine başlamadan önce duvarın TV'nin ağırlığını taşıyabileceğinden emin olun.
- Ambalaj içerisindeki kenet ve vidaları çatlaksız beton duvarlarda kullanmalısınız.
- Ürünü asla kartonpiyer veya kağıt veya orta yoğunluklu odunlufi tahtadan yapılmış duvarlar (MDF) üzerine kurmayın. Ürünü bu tür duvarların üstüne takmak gerekli olduğunda, tespit vidaları tutan duvarlara (beton) ya da ahşap dikmeye son malzeme içinde takılmalıdır.
- Duvar montajı bir dikmeye bağlı olmalıdır. Bu genellikle bir sorun çıkarmayacaktır, ancak tekil koşullarda bir dikmeye montaj yapmanın mümkün olmadığı durumlar görülebilir. Bu durumlarda, mafsal pimi gibi soruna çözüm olabilecek çeşitli ahşap destekleri bulunmaktadır. Ahşap destekleri kullanıyorsanız, lütfen desteklerin ve duvarın TV'nizin ağırlığını kaldırdığından emin olun. Lütfen ürünle birlikte gelen desteklerin sizin durumunuz için uygun olmayabileceğini aklınızda bulundurun. Bu durumda bir profesyonel ile iletişim kurmalısınız.
- Diğer belirtilmemiş duvarlar sabitleyici başına 70 kgf (686 N) çekme yükünü ve 100 kgf (980 N) kesme yükünü taşıyabilir kapasitede olmalıdır.
- Beton için bir Ø 8 mm matkap ucu ve bir darbeli matkap ya da ahşap dikmede delik açmak için Ø 4 mm matkap ucu kullanın.

## Beton duvara kurulum için

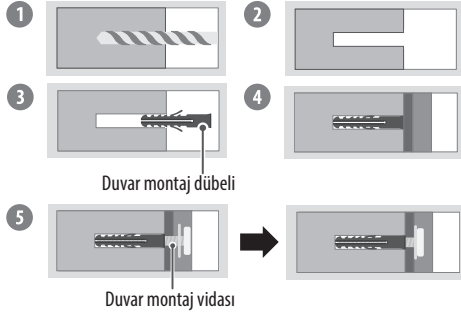

- 1 Kenet konumlarına  $\varnothing$  8 mm çaplı matkap ucu ile 80 mm ila 100 mm arasında derinlikte delikler açın.
- 2 Açılan delikleri temizleyin.
- 3 Ambalajın içerisindeki kenetleri duvar bağlantısını deliklere sabitlemek için kullanın. (Kenetleri yerleştirirken bir çekiç kullanın.)
- 4 Duvar bağlantısı desteğini delik konumlarıyla eşleşmesi için duvara sıkıca bastırın.
- 5 Duvar bağlantısını deliklere sabitlemek için vidaları sıkın. Bu noktada, vidaları 45 kgf/cm ila 60 kgf/cm arasındaki torka sıkın.

## Ahşap dikmeye kurulum için

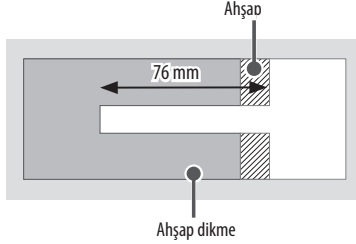

76 mm derinlikte delikler açmak için ahşapta  $\varnothing$  4 mm matkap ucu kullanın. (Açılan deliği temizleyin.)

Duvar montaj desteği kullanmadan montaj vidasını doğrudan ahşap dikmeye takın.

## Kurulum Sonrası

- Ek kabloları yandan bağlarken, TV'nin ortasını yatay veya dikey tutmanızı ve bağlamadan önce duvardan yeterli mesafe olduğundan emin olmak için ürünü çekmenizi öneririz.
- Alttan ilave kablolar bağlarken, bağlamadan önce TV'yi duvar montaj aparatından çıkarmanızı öneririz.

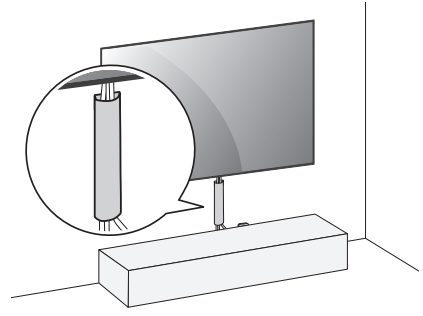

(Örnek)

- Kabloları aşağıda gösterildiği gibi TV'nin alt tarafına yerleştirmek için kablo yönetimi sistemlerini kullanın. Kablo yönetimi ürünle birlikte verilmez, bu yüzden ayrı olarak satın alın.
- Ürünü kurduktan sonra duvara sabitlendiğinden emin olun.
  - Duvara sabitlenmeden kullanmak ürünü sarsabilir veya hasar verebilir.
- Kablo kapağını sökerken sivri bir nesne kullanmayın. Sivri bir nesnenin kullanılması, kabloya veya kabine hasar verebilir. Aynı zamanda kendinizi yaralamanıza yol açabilir. (Modele bağlı olarak değişkenlik gösterebilir)

## Anten/Kablo

TV'yi RF kablosu (75  $\Omega$ ) ile duvar anten soketine bağlayın.

- İkiden fazla TV'de kullanmak için bir sinyal ayırıcısı kullanın.
- Görüntü kalitesinin kötü olması durumunda görüntü kalitesini artırmak üzere bir sinyal güçlendiricisi kullanın.
- Anten bağlıken görüntü kalitesinin kötü olması durumunda anteni doğru yönde yeniden hizalamayı deneyin.
- Anten kablosu ve dönüştürücü ürünle birlikte verilmemektedir.
- Ultra HD yayının desteklenmediği bir konumda bu TV, Ultra HD yayınları doğrudan alamaz.

## Çanak Anten

TV'yi uydu RF kablosu (75  $\Omega$ ) kullanarak çanak antene ve uydu soketine bağlayın. (Modele bağlı olarak değişkenlik gösterebilir)

# TV'yi çalıştırmak

## TV'yi açmak

Düğmeyi kullanarak TV işlevlerinden kolaylıkla yararlanabilirsiniz.

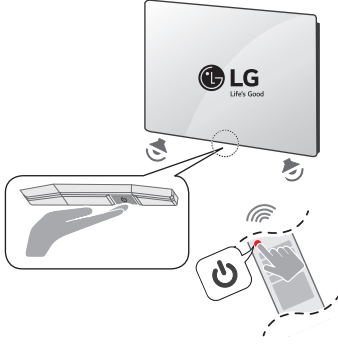

Gücü Açma (Basın)

Gücü Kapatma<sup>1)</sup> (Basılı tutun)

Menü Kontrolü (Basın<sup>2)</sup>)

Menü Seçimi (Basılı tutun<sup>3)</sup>)

- 1) Çalışan tüm uygulamalar kapanır, ve sürmekte olan tüm kayıt işlemleri durur. (Ülkeye bağlı olarak)
- 2) Menüde gezinmek için TV açikken düğmeye kısa bir süre basın.
- 3) İşlevi, menü kontrolünü açtığınızda kullanabilirsiniz.

### ✓ Not

- TV fabrikadan gönderildikten sonra ilk kez çalıştırdığınızda, açılması birkaç dakika sürebilir.
- TV'nizin OSD'si (Ekran Üstü Gösterim) bu kılavuzda gösterilenlerden farklı olabilir.
- Cihaz, kolaylıkla erişilebilecek yakındaki bir elektrik prizine bağlanmalıdır. Bazı cihazlarda açma / kapama düğmesi yoktur. Bu sebeple cihazı kapatmak için güç kablosunu çekmelisiniz.





# Bağlantılar

TV'ye çeşitli harici cihazlar bağlayın ve bir harici cihaz seçmek için giriş modlarına geçin. Harici cihaz bağlantısı hakkında daha fazla bilgi için cihazlarla birlikte verilen kılavuza bakın.

## HDMI

- HDMI kablosunu bağlarken, ürünün ve harici cihazların kapatılmaları ve fişten çekilmeleri gerekir.
- Desteklenen HDMI ses biçimi (Modele bağlı olarak değişkenlik gösterebilir):  
True HD (48 kHz),  
Dolby Digital / Dolby Digital Plus (32 kHz, 44,1 kHz, 48 kHz),  
PCM (32 kHz, 44,1 kHz, 48 kHz, 96 kHz, 192 kHz)  
DTS (44,1 kHz, 48 kHz, 88,2 kHz, 96 kHz)  
DTS-HD (44,1 kHz, 48 kHz, 88,2 kHz, 96 kHz, 176,4 kHz, 192 kHz)

### Not

- Eğer Giriş portuna bağlı cihaz aynı zamanda HDMI Deep Colour' u da destekliyorsa, görüntüler daha fazla netlik kazanır. Fakat cihaz bu özelliği desteklemiyorsa düzgün çalışmayabilir. Bu durumda TV'nizin [HDMI Deep Colour] ayarını kapalı olarak değiştirin.
-  →  → [Genel] → [Harici Aygıtlar] → [HDMI Ayarları] → [HDMI Deep Colour]
- HDMI logosu onaylı bir kablo kullanın.
- Onaylı bir HDMI kablosu kullanmazsanız ekrana görüntü gelmeyebilir veya bağlantı hataları oluşabilir.
- Önerilen HDMI kablo tipleri
  - Ultra Yüksek Hızlı HDMI®/™ kablosu (3 metre veya daha kısa)

## USB

Bazı USB Hub'ları çalışmayabilir. USB Hub'ı ile bağlanan bir USB aygıtı çalışmazsa, doğrudan TV üzerindeki USB bağlantı noktasına bağlayın.

### Not

- Optimum bağlantı için, HDMI kabloları ve USB aygıtları 10 mm kalınlıktan ve 18 mm genişlikten az çıkıntıya sahip olmalıdır. USB kablo veya USB taşınabilir bellek TV'nizin USB bağlantı noktasına uymazsa, USB 2.0'i destekleyen bir uzatma kablosu kullanın. (Modele bağlı olarak değişkenlik gösterebilir)

## Kızıl Ötesi Aygıtı

Set üstü kutuyu (kablo/uydu/IP/OTT), Blu-ray / DVD oynatıcı, ses çubuğu, oyun konsolları, vb. Kızıl Ötesi aygıtını kullanarak kontrol edin. (Ülkeye bağlı olarak)

### Not

- Kızıl Ötesi aygıt kablosunu TV'nin Kızıl Ötesi bağlantı noktasına bağlayın.
- Aygıtı kontrol etmek için çok amaçlı kumanda ayarlarını kullanın.
- Kızıl Ötesi aygıtını verilen 3M bantla sabitleyin.

## Harici Aygıtlar

Kullanılabilir harici cihazlar şunlardır: Blu-ray oynatıcılar, HD alıcılar, DVD oynatıcılar, VCR'ler, ses sistemleri, USB depolama aygıtları, PC, oyun aygıtları ve diğer harici aygıtlar.

### Not

- Harici cihaz bağlantısı modele göre değişiklik gösterebilir.
- PC modunda, çözünürlük, dikey desen, kontrast veya parlaklığı bağlı parazit görülebilir. Parazit varsa PC çıkışı başka bir çözünürlüğe ayarlayın, yenileme hızını değiştirin veya net bir görüntü elde edene kadar [Resim] menüsünden parlaklık ve kontrast ayarlarını değiştirin.
- PC modunda bazı çözünürlük ayarları grafik kartına bağlı olarak çalışmayabilir.
- Bilgisayarınızda Ultra HD içerik oynatılıyorsa bilgisayarınızın performansına göre video veya ses aralıklı olarak bozulabilir. (Modele bağlı olarak değişkenlik gösterebilir)
- Bir LAN'a bağlanırken, yüksek hızlı İnternet iletimine sahip bir CAT 7 kablosu kullanın. (Yalnızca LAN portu sağlandığında.)

# Teknik Özellikler

## Güç gerekliliği

AC 100-240 V ~ 50/60 Hz

(Ülkeye bağlı olarak)

| Yayın Özellikleri                    |                             |              |   |  |
|--------------------------------------|-----------------------------|--------------|---|--|
|                                      | Dijital TV                  |              |   | Analog TV  |
| Televizyon Sistemi                   | DVB-T/T2, DVB-C, DVB-S/S2   |              |   | PAL B/B, PAL B/G, PAL D/K, PAL-I, SECAM B/G, SECAM D/K, NTSC-M |
| Program Kapsamı                      | DVB-S/S2                    | DVB-C        | DVB-T/T2  | 46 ~ 862 MHz   |
|                                      | 950 ~ 2150 MHz              | 46 ~ 890 MHz | VHF III : 174 ~ 230 MHz<br>UHF IV : 470 ~ 606 MHz<br>UHF V : 606 ~ 862 MHz<br>S Frekans Aralığı II : 230 ~ 300 MHz<br>S Frekans Aralığı III : 300 ~ 470 MHz |  |
| Saklanabilen Maksimum Program Sayısı | 6000                        |              | 3000  |  |
| Harici Anten Direnci                 | 75 Ω                        |              |   |  |
| CI Modülü (G x Y x D)                | 100,0 mm x 55,0 mm x 5,0 mm |              |   |  |

- Bazı 8K giriş/kod çözme standartları desteklenmiyor olabilir. Bazı 8K standartlarını desteklemek için ek bir cihaz gerekebilir. Kaliteli ve geliştirilmiş 8K görüntüler kaynak içeriğe bağlı olarak değişecektir. (Modele bağlı olarak değişkenlik gösterebilir)

## Çevresel Koşullar

|                   |                  |                   |                  |
|-------------------|------------------|-------------------|------------------|
| Çalışma Sıcaklığı | 0 °C - 40 °C     | Saklama Sıcaklığı | -20 °C - 60 °C   |
| Çalışma Nemi      | % 80'den daha az | Saklama Nemi      | % 85'den daha az |

## Duvar Montajı Kurulumu için Koşullar

|            |          |
|------------|----------|
| Eğim Açısı | 0° ~ 15° |
|------------|----------|

\* Bu teknik özellik yalnızca ayarlanabilir duvar montajı açısına sahip ürünler için geçerlidir.

- Güç kaynağı ve güç tüketimi hakkında bilgi için ürüne yapıştırılmış olan etikete bakın.
  - Tipik güç tüketimi IEC 62087 veya her bir ülkenin enerji düzenlemeleri uyarınca ölçülmüştür.
    - \* Bazı modellerde etiket harici cihaz bağlantısı terminal kapağının iç tarafındadır.
    - \* Model veya ülkeye bağlı olarak tipik güç tüketimi etikette bulunmayabilir.

## Açık Kaynaklı Yazılım Bildirimi Bilgileri

GPL, LGPL, MPL ve kaynak kodu açıklama yükümlülüğü bulunan ve bu üründe yer alan diğer açık kaynak lisansları altındaki kaynak kodunu edinmek ve belirtilen tüm lisans koşullarına, telif hakkı bildirimlerine ve ilgili diğer belgelere erişmek için lütfen <https://opensource.lge.com> adresini ziyaret edin. Ayrıca LG Electronics, [opensource@lge.com](mailto:opensource@lge.com) adresine gönderilen e-posta taleplerinin üzerine bu tür bir hizmetin maliyetini (ortam, gönderi ve taşıma masrafları gibi) kapsayan bir ücret karşılığında açık kaynak kodunu CD-ROM ile de sağlar.

Bu teklif, bu ürünün son gönderimimizden itibaren üç yıllık bir süre boyunca bu bilgiyi alan herkes için geçerlidir.

## Lisanslar

**HDMI™**  
HIGH-DEFINITION MULTIMEDIA INTERFACE

**QUICK SET®**

(Yalnızca Sihirli Uzaktan Kumanda destekli model)



**HEVC Advance™**  
Covered by patents at [patentlist.accessadvantage.com](http://patentlist.accessadvantage.com)

# Sorun Giderme

TV/HDMI girişinde, model adını ve seri numarasını ekranda görüntüleyebilmek adına uzaktan kumanda üzerindeki  düğmesine üç kez basın.

|  |   |
|--|---|
| <b>TV uzaktan kumandayla kontrol edilemiyor.</b> | <ul style="list-style-type: none"><li>• Ürün üzerindeki uzaktan kumanda sensörünü kontrol edin ve tekrar deneyin.</li><li>• Ürün ve uzaktan kumanda arasında engel olup olmadığını kontrol edin.</li><li>• Pillerin hala çalışır durumda olduğunu ve düzgün takılıp takılmadığını kontrol edin (pilin ⊕ ucu yuvanın ⊕ ucuna, ⊖ ucu yuvanın ⊖ ucuna gelmelidir).</li></ul>   |
| <b>Görüntü ve ses gelmiyor.</b>                  | <ul style="list-style-type: none"><li>• Ürünün açık olup olmadığını kontrol edin.</li><li>• Güç kablosunun bir duvar prizine bağlı olup olmadığını kontrol edin.</li><li>• Başka ürünler bağlayarak prizde bir sorun olup olmadığını kontrol edin.</li></ul>  |
| <b>TV aniden kapanıyor.</b>                      | <ul style="list-style-type: none"><li>• Güç kontrol ayarlarını gözden geçirin. Güç kaynağı kesintiye uğramış olabilir.</li><li>• Zamanlama ayarlarında otomatik kapatma fonksiyonunu etkinleştirilip etkinleştirilmediğini kontrol edin.</li><li>• Otomatik kapatma işlevi çalışmış olabilir. Bu ürün, uzaktan kumanda 15 dakika boyunca giriş sinyali olmadan kullanılmazsa otomatik olarak devreye giren bir kapanma işleviyle donatılmıştır.</li></ul>   |
| <b>PC (HDMI) bağlantısında sinyal alınamadı.</b> | <ul style="list-style-type: none"><li>• Uzaktan Kumanda'yı kullanarak TV'yi açıp kapatın.</li><li>• HDMI kablosunu yeniden bağlayın.</li><li>• TV açıkken PC'yi yeniden başlatın.</li></ul>   |
| <b>Anormal Görüntü</b>                           | <ul style="list-style-type: none"><li>• Cihaz dokunduğunuzda soğuksa, açıldığında küçük bir "titreme" olabilir. Bu normal bir durumdur ve ürele ilgili bir sorun yoktur.</li><li>• Bu panel, milyonlarca piksele sahip gelişmiş bir üründür. Panelin üzerinde 1 ppm boyutunda siyah ve/veya parlak renkli küçük noktalar görebilirsiniz (beyaz, kırmızı, mavi veya yeşil). Bu noktalar ürünün arızalı olduğunu göstermez ve performansını ve güvenilirliğini etkilemez. Bu durum üçüncü taraf ürünlerde de oluşmaktadır ve ürün değişimi veya para iadesine tabi değildir.</li><li>• İzleme konumunuza (sol/sağ/yukarı/aşağı) bağlı olarak panelin parlaklığı ve renginde farklılıklar olduğunu görebilirsiniz. Bu durum panelin özelliğine bağlı olarak oluşur. Ürün performansıyla ilgisi yoktur ve arıza değildir.</li><li>• Ekran dokunmayın veya uzun süre parmaklarınızla bastırmayın. Ekran dokunduğunuz takdirde ekranda geçici bozulmalar meydana gelebilir.</li></ul> |
| <b>Oluşan Sesler</b>                             | <ul style="list-style-type: none"><li>• <b>"Çatlama" sesi:</b> TV izlerken veya kapatıldığında oluşan çatlama sesi, sıcaklık ve neme bağlı olarak termal plastik kasılmasından kaynaklanır. Bu ses termal deformasyon gerektiren ürünlerde yaygın olarak görülür.</li><li>• <b>Elektrik devresi uğultusu/panel cızırtısı:</b> Ürünü çalıştırmak için yüksek miktarda akım sağlayan yüksek hızlı anahtar devresi düşük seviyeli bir gürültüye sebep olur. Bu ses ürüne bağlı olarak değişir. Oluşan ses ürünün performansını ve güvenilirliğini etkilemez.</li></ul>   |

**Televizyonun, "Her Zaman Hazır" modundan dolayı açılmaması veya sensör ile otomatik olarak açılmaması.**

- Hareket sensörü TV'nin alt merkezinde yer alır.
- Hareket Sensörü, yalnızca bazı modellerde desteklenir.
- Hareket sensörünün üzerinde yabancı bir madde olması durumunda sensör olması gerektiği gibi çalışmayabilir.
- Televizyonun çevresi çok aydınlık veya çok karanlık ise hareket sensörü olması gerektiği gibi çalışmayabilir.
- Televizyonun önündeki engeller hareket sensörünün tespit özelliğini olumsuz yönde etkileyebilir.
- Hareket sensörü, televizyon çevresindeki aydınlatmadaki değişiklikleri veya nesnelerin (evcil hayvanlar/robot elektrikli süpürgeler, vb.) hareketini algılayarak çalışabilir.
- Her Zaman Hazır modunu kapatmak için,  →  → [Genel] → [Her Zaman Hazır] → [Fonksiyonu etkinleştir] yolunu izleyebilir veya yalnızca Genel Her Zaman Hazır modu işlevini kullanmak için Her Zaman Hazır modunu etkinleştir'i seçebilir, ekranı kapatabilir ve ardından [Her Zaman Hazır Ayarları]'ndan hareket sensörünü deaktive edebilirsiniz. Hareket sensörünün aktif olduğu açık ekran işlevi, [Her Zaman Hazır Ayarları] → [Hareket Sensörü Hassasiyeti] ayarı ile sensörün performansı ayarlanarak ayarlanabilir.



- Bezi sıkarak fazla temizleyici veya fazla su kalmadığından emin olun.
- Suyu veya temizleyiciyi TV ekranına doğrudan püskürtmeyin.
- Ekranı silmek için kuru bir bez sadece yeterli miktarda su veya temizleyici püskürtün.

# OLED TV Ekranını Korumak için Önlemler

Normal LED/LCD'lerden farklı olarak, OLED TV'ler her bir piksel için ışık üreten görseller üretmekle kullandıkları siyah renk oluşturur ve bulanıklık olmadan net resimler sağlar.

Yüksek çözünürlüklü görüntü kalitesini elde etmek için kullanılan organik materyallerin doğasından dolayı, OLED ekranlarda görüntü yapışmasına rastlanabilir. Önerilen resim modları görüntü yapışması riskini en aza indirmeye çalışır.



Aynı görseli uzun süre veya ardi ardına göstermek ekranda görüntü yapışması riskini artırabilir, ürünün doğasından dolayı bu durum OLED panellerde rastlanan bir durumdur. Bu ürün görüntü yapışması riskini minimize edecek tümleşik bir ekran koruma özelliğine sahiptir. Görüntü yapışmasına sebep olan görüntü çeşitlerini görüntülemekten kaçının ve önerileri takip edin.

## Görüntü yapışmasına sebep olabilecek durumlar





- Ekranın üst ve altında ve/veya sol ve sağ tarafında siyah alanlar olan resimler.
- 4:3 veya 21:9 ekran oranı olan resimler.
- Kanal numarası, istasyon logosu, oyun konsolu sembolü, set üstü kutusu menüsü, vs. gibi uzun süreli sabit resimler.
- Diğer sabit ekran resimleri veya art arda görüntülenen resimleri.



## Ekran Koruması için [Piksel Temizleme] Özelliğini Çalıştırmak

OLED TV, ekranın durumunu kendiliğinden kontrol etmesini ve ekranda görüntü bırakan görüntü tutulmasını engellemesini sağlayan piksel temizleme özelliğine sahiptir. Bu özellik, toplu izleme süresine dayanarak optimum yürütme süresini otomatik şekilde hesaplar ve TV kapandığında otomatik olarak yürütülür. Bu özellik çalışmaya devam ederken ekranın tepesi ve dibinde yatay çizgiler oluşabilir. Piksel temizleme özelliği, ürün güç kablosuna ve şebekeye bağlıyken çalışır.

- Bu işlevi manuel olarak çalıştırmak için uzaktan kumandada  düğmesine basın ve  → [Genel] → [OLED Care] → [OLED Panel Bakımı] kısmına gidin ve [Piksel Temizleme] seçeneğini seçin.

## Görüntü Yapışmasını Minimize Etmek için Öneriler

TV'yi uzun bir süre izlediğinizde uzaktan kumandanızda  düğmesine basın,  → [Resim] → [Modu Seçin] ve modu [Otomatik Güç Tasarrufu]'ya ayarlayın, ve [Gelişmiş Ayarlar] → [Parlaklık] kısmına gidin ve [OLED Piksel Parlaklığı]'nı daha düşük bir seviyeye ayarlayın. Ek olarak, uzaktan kumandanızdaki  düğmesine basın,  → [Genel] → [OLED Care] → [OLED Panel Bakımı] kısmına gidin ve [Logo Parlaklığını Ayarla] seçeneğini [Yüksek] olarak ayarlayın.

Ekranın üst/alt/sağ/sol kısmında siyah çubuklu görseli gösterirken, uzaktan kumandada  düğmesine basın,  düğmesine basın, siyah çubukları kaldırmak için [Resim] → [İzleme Oranı] → [Kullanıcı Seçimi] → [Dikey Yakınlaştırma] veya [4 Yönlü Yakınlaştırma] kısmına gidin.

Ekran uzun süre görünmemeleri için set üstü kutular gibi cihazların kurulum menülerini kapatın.

### Not

- Ekranda uzun bir süre sabit bir görüntü gösterildiğinde ekran parlaklığı otomatik olarak azaltılır ve ekran içeriği değiştirildiğinde parlaklık eski haline döndürülür. Bu görüntü yapışması riskini azaltmak için uygulanan genel bir özelliktir.

# Çevresel bilgiler

Kullanım süresi 10 yıldır. (Ürünün fonksiyonlarını yerine getirebilmesi için gerekli yedek parça temin süresi).

## **NAKLİYE VE TAŞIMA SIRASINDA DİKKAT EDİLMESİ GEREKENLER**

- 1- Cihazın fişini prizden çıkarınız
- 2- Taşıma sırasında ekranı düşürmeyin, sarsmayarak darbe görmesini önleyiniz.
- 3- Ürünü normal kullanma konumunda taşıyınız, mümkünse orjinal malzemesiyle paketleyerek taşıyın.
- 4- Taşıma sırasında cihazın üstüne ağır bir şey koymayınız.
- 5- Mümkünse iki kişi taşıyınız.
- 6- Kesinlikle cihazınızı panel üzerine yatırmayınız.

## **ENERJİ TASARRUF BİLGİLERİ**

- 1- Plazma veya LCD TV nizi kullanmadığınız sürede kapalı tutun
- 2- Uzun süre kullanmayacaksınız cihazın fişini muhakkak çıkarın
- 3- Kısa aralıklarda cihazınızı stand-by konumunda bırakabilirsiniz

# WARNING!

## English

### (STABILITY HAZARD)

A television set may fall, causing serious personal injury or death. Many injuries, particularly to children, can be avoided by taking simple precautions such as:

- ALWAYS use cabinets or stands or mounting methods recommended by the manufacturer of the television set.
- ALWAYS use furniture that can safely support the television set.
- ALWAYS ensure the television set is not overhanging the edge of the supporting furniture.
- ALWAYS educate children about the dangers of climbing on furniture to reach the television set or its controls.
- ALWAYS route cords and cables connected to your television so they cannot be tripped over, pulled or grabbed.
- NEVER place a television set in an unstable location.
- NEVER place the television set on tall furniture (for example, cupboards or bookcases) without anchoring both the furniture and the television set to a suitable support.
- NEVER place the television set on cloth or other materials that may be located between the television set and supporting furniture.
- NEVER place items that might tempt children to climb, such as toys and remote controls, on the top of the television or furniture on which the television is placed.

If the existing television set is going to be retained and relocated, the same considerations as above should be applied.

## Türkçe

### (DENGE TEHLİKESİ)

Televizyon seti düşebilir, ciddi bedensel yaralanmalara ve ölüme neden olabilir. Aşağıdaki gibi basit önlemler alınarak birçok yaralanmanın, özellikle çocukların yaralanması önlenebilir:

- DAİMA televizyon setinin üreticisi tarafından önerilen kabinler, standlar veya montaj yöntemlerini kullanın.
- DAİMA televizyon setini güvenli bir şekilde destekleyebilen mobilyalar kullanın.
- DAİMA televizyon setinin, destekleyen mobilyanın kenarından sarkmamasını sağlayın.
- DAİMA çocuklarınızı televizyon setine veya kumandalarına uzanmak için mobilyalara tırmanmanın tehlikeleri hakkında bilgilendirin.
- Üzerine takılıp düşme, tutma veya çekilmelerini önlemek için televizyonunuza bağlı kabloları DAİMA yönlendirin.
- Televizyon setini ASLA dengesiz bir konumda yerleştirmeyin.
- Mobilya ve televizyon seti uygun bir desteğe sabitlenmemiş haldeyken televizyon setini ASLA uzun mobilyaların (örneğin, dolaplar veya kitaplıklar) üzerine yerleştirmeyin.
- Televizyon setini, televizyon seti ile destekleyen mobilyanın arasında bulunabilecek olan bez ya da diğer malzemelerin üzerine ASLA yerleştirmeyin.
- Televizyon veya televizyonun üzerine konduğu mobilyanın üzerine oyuncak veya uzaktan kumandalar gibi çocukları üzerine tırmanmaya itebilecek eşyalar ASLA koymayın.

Eğer mevcut televizyon seti tutulacak veya yeri değiştirilecekse, yukarıdaki önlemlerin hepsi alınmalıdır.

# WEEE



## English

### Disposal of your old appliance

- 1 This crossed-out wheeled bin symbol indicates that waste electrical and electronic products (WEEE) should be disposed of separately from the municipal waste stream.
- 2 Old electrical products can contain hazardous substances so correct disposal of your old appliance will help prevent potential negative consequences for the environment and human health. Your old appliance may contain reusable parts that could be used to repair other products, and other valuable materials that can be recycled to conserve limited resources.
- 3 You can take your appliance either to the shop where you purchased the product, or contact your local government waste office for details of your nearest authorised WEEE collection point.  
For the most up to date information for your country please see [www.lg.com/global/recycling](http://www.lg.com/global/recycling)

## Türkçe

### Eski cihazınızın atılması

- 1 Tüm elektrikli ve elektronik atıklar, devlet ya da yerel yetkililer tarafından belirlenen toplama merkezlerinde ayrı olarak imha edilmelidir. Atık elektrikli ve elektronik aletler belediyeler tarafından kurulan toplama noktalarına teslim edilmeli veya aldığınız yeni ürünü satıcınız adresinize teslim ederken, satıcınızdan atık elektrikli ve elektronik aletinizi teslim almasını istemelisiniz.
- 2 Atık ürünün doğru imhası çevre ve insan sağlığı üzerindeki potansiyel olumsuz sonuçların engellenmesine yardımcı olacaktır.
- 3 Eski ürününüzün imhası hakkında daha fazla bilgi için lütfen belediyeniz ya da ürünü aldığınız mağaza ile iletişime geçiniz.  
([www.lg.com/global/recycling](http://www.lg.com/global/recycling))
- 4 AEEE Yönetmeliğine Uygundur.
- 5 Bu işareti içeren ürünler tehlikeli madde içerirler. Ürünler içerisindeki tehlikeli maddeler çevre kirlenmesine veya yaralanma/ölüme sebebiyet verebilir.



## BATTERY

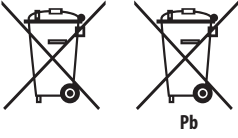

### English

- This symbol may be combined with chemical symbols for mercury(Hg), cadmium(Cd) or lead(Pb) if the battery Contains more than 0.0005% of mercury, 0.002% of cadmium or 0.004% of lead.
- All batteries/accumulators should be disposed separately from the municipal waste stream via designated collection facilities appointed by the government or the local authorities.
- The correct disposal of Your old batteries/accumulators will help to prevent potential negative consequences for the environment, animal and human health.
- For more detailed information about disposal of Your old batteries/accumulators, please contact Your city office, waste disposal service or the shop where You purchased the product.  
(<http://www.lg.com/global/sustainability/environment/take-back-recycling/global-network-europe>)

### Türkçe

- Bu sembol pillerin %0,0005 oranında cıva, %0,002 oranında kadmiyum veya %0,004 oranında kurşun içermesi durumunda cıva (Hg), kadmiyum (Cd) veya kurşun (Pb) kimyasal sembolleri ile bir arada bulunabilir.
- Tüm piller ve akümülatörler, normal atılan çöplerden ayrı olarak, hükümet veya yerel idareler tarafından belirlenmiş olan toplama merkezlerine atılmalıdır.
- Bu tip kullanılmış pillerin/akümülatörlerin doğru olarak atılması hem çevreye hem de hayvan ve insan sağlığına verilebilecek potansiyel olumsuz sonuçları önleyecektir.
- Kullanılmış pillerinizin/akümülatörlerinizin atılması ile ilgili olarak, bulunduğunuz yerdeki belediye, çöp atım hizmeti veren kuruluşlara veya ürünü satın aldığımız yerlere başvurabilirsiniz. (<http://www.lg.com/global/sustainability/environment/take-back-recycling/global-network-europe>)

## DECLARATION OF CONFORMITY



### English

[For Equipment Under Radio Equipment Directive]

Hereby, LG Electronics declares that the radio equipment type TV and Magic Remote(if included) is in compliance with Directive 2014/53/EU.

The full text of the EU declaration of conformity is available at the following internet address:

<http://www.lg.com/global/support/cedoc/cedoc#>

LG Electronics Inc. Single Point of Contact (EU/UK) :

Krijgsman 1, 1186 DM Amstelveen,  
The Netherlands.

[Product for using 5150 - 5350 MHz, 5945-6425 MHz]

The use of the 5150-5350 MHz and 5945-6425 MHz band (if applicable) is restricted to indoor use only. This restriction exists in Belgium (BE), Bulgaria (BG), Czech Republic (CZ), Denmark (DK), Germany (DE), Estonia (EE), Ireland (IE), Greece (EL), Spain (ES), France (FR), Croatia (HR), Italy (IT), Cyprus (CY), Latvia (LV), Lithuania (LT), Luxembourg (LU), Hungary (HU), Malta (MT), Netherlands (NL), Austria (AT), Poland (PL), Portugal (PT), Romania (RO), Slovenia (SI), Slovakia (SK), Finland (FI), Sweden (SE), Northern Ireland(UK(NI)), Switzerland (CH), Iceland (IS), Liechtenstein (LI), Türkiye (TR) and Norway(NO). (For Wi-Fi/Bluetooth built-in model or Wi-Fi built-in model)

### Türkçe

[Radyo Ekipmanı Yönergesi Kapsamındaki Ekipmanlar İçin]

İşbu belgeyle LG Electronics, TV ve (varsa) Sihirli Kumanda türü radyo ekipmanının 2014/53/AB sayılı yönergeye uygun olduğunu beyan eder. AB uygunluk beyanının tam metnine aşağıdaki internet adresinden ulaşabilirsiniz:

<http://www.lg.com/global/support/cedoc/cedoc#>

LG Electronics Inc. Single Point of Contact (EU/UK) :

Krijgsman 1, 1186 DM Amstelveen,  
The Netherlands.







[5150 - 5350 MHz, 5945-6425 MHz ürün kullanımında]

5150-5350 MHz ve 5945-6425 MHz bandının (varsa) kullanımını yalnızca iç mekan kullanımıyla sınırlıdır. Bu kısıtlamaya dahil olan ülkeler; Belçika (BE), Bulgaristan (BG), Çek Cumhuriyeti (CZ), Danimarka (DK), Almanya (DE), Estonya (EE), İrlanda (IE), Yunanistan (EL), İspanya (ES), Fransa (FR), Hırvatistan (HR), İtalya (IT), Kıbrıs (CY), Letonya (LV), Litvanya (LT), Lüksemburg (LU), Macaristan (HU), Malta (MT), Hollanda (NL), Avusturya (AT), Polonya (PL), Portekiz (PT), Romanya (RO), Slovenya (SI), Slovakya (SK), Finlandiya (FI), İsveç (SE), Kuzey İrlanda(UK(NI)), İsviçre (CH), İzlanda (IS), Lihtenştayn (LI), Türkiye (TR) ve Norveç (NO). (Wi-Fi/Bluetooth yerleşik modeli veya Wi-Fi yerleşik modeli için)

Türkiye için enerji etiketi bilgisi ve ürün bilgi dökümanı aşağıdaki internet adresinde mevcuttur:

<https://www.lg.com/global/support/cedoc/cedoc/>

# Symbols

| Language       |  |  |  |  |  |  |
|----------------|---|---|---|---|---|---|
| <b>English</b> | Refers to alternating current (AC).   | Refers to direct current (DC).  | Refers to class II equipment.   | Refers to stand-by.   | Refer to "ON" (power).  | Refers to dangerous voltage.  |
| <b>Türkçe</b>  | Alternatif akımı (AC) niteler.  | Dođru akımı (DC) niteler.   | Sınıf II donanımı niteler.  | Beklemeyi niteler.  | "AÇIK" (güç) durumunu niteler.  | Tehlikeli voltajı niteler.  |

**ÜRETİCİ FİRMA**

LG ELECTRONICS TİCARET A.Ş.

Kaptanpaşa Mah. Piyalepaşa Bulvarı No : 73 Ortadoğu Plaza Kat : 7 34384 Okmeydanı

Şişli - İstanbul - Türkiye

Tel : (+90) 212 314 52 52

Fax : (+90) 212 222 61 44